

г. Тула

«02» июля 2013 г.

Открытое акционерное общество «МегаФон», именуемое в дальнейшем «Сторона-1», от имени которого действует Директор Тульского регионального отделения Центрального филиала ОАО «МегаФон» Храмов Алексей Николаевич, на основании доверенности № ЗД-1401 от 09.04.2013г., с одной стороны, и

Председатель Совета многоквартирного дома, расположенного по адресу: г. Тула, пос. Косая Гора, ул. Генерала Горшкова, д. 12, Копылова Р.С., именуемый в дальнейшем «Сторона-2», действующий на основании протокола общего собрания собственников от 01.07.2013г., и

Общество с ограниченной ответственностью «Тульское жилищное хозяйство» (ООО «Тулжилхоз»), именуемое в дальнейшем «Общество», в лице генерального директора Никифоровой Юлии Николаевны, действующего на основании Устава, с другой стороны, а вместе именуемые «Стороны», заключили настоящий Договор о нижеследующем:

### 1. Предмет договора.

1.1. «Сторона-2» обязуется оказывать «Стороне-1» услуги по предоставлению комплекса ресурсов, обеспечивающих размещение и функционирование базовой станции (БС) «Стороны-1» на объекте «Стороны-2», расположенной на чердачном помещении (под аппаратную базовой станции) и крыше (для размещения антенно-фидерного оборудования) жилого дома по адресу: 300903, Российская Федерация, г. Тула, пос. Косая Гора ул. Г. Горшкова д. 12, согласно приложения № 1 к договору.

### 2. Обязанности Сторон.

#### 2.1. «Сторона-2» обязана:

2.1.1. Оказывать «Стороне-1» содействие в размещении оборудования (БС), предоставление необходимых документов и сведений.

2.1.2. Круглосуточно, в том числе в выходные и праздничные дни пропускать представителей и автотранспорт «Стороны-1», по предварительно согласованному списку к месту размещения оборудования «Стороны-1» для обслуживания оборудования.

2.1.3. Обеспечить отсутствие доступа посторонних лиц (все лица, кроме уполномоченных на то лиц, со стороны «Стороны-1», «Стороны-2» и Общества) к оборудованию «Стороны-1».

#### 2.2. Общество обязано:

2.2.1. Обеспечивать надлежащее техническое содержание, соответствие требованиям противопожарной безопасности и своевременный ремонт имущества, по месту нахождения которого размещается собственное технологическое оборудование «Стороны-1».

2.2.2. Принимать на свой расчетный счет плату по настоящему Договору.

2.2.3. Осуществлять контроль за установкой и размещением оборудования «Стороны-1», в целях осуществления безопасных и благоприятных условий проживания собственников многоквартирного дома.

2.2.4. Использовать поступающую плату по данному договору на улучшение технического состояния вышеуказанного в МКД, в рамках прав и обязанностей обслуживающей организации.

2.2.5. В случае аварии или иных причин повреждения имущества, по месту нахождения которого размещено оборудование «Стороны-1», возникших не по вине «Стороны-1»,

немедленно принимать все необходимые меры по устранению их последствий, в том числе производить необходимый ремонт общего имущества или его части.

2.2.6. Ежемесячно не позднее 5 (Пятого) числа текущего месяца, подготовить «Стороне-1» акт оказанных услуг, счет и счет-фактуру.

### **2.3. «Сторона-1» обязана:**

2.3.1. Осуществлять за свой счет монтаж, эксплуатацию, и демонтаж размещенного оборудования.

2.3.2. Осуществлять все необходимые меры по сохранности размещенного оборудования.

2.3.3. В случае, если размещение оборудования по месту нахождения имущества «Стороны-2» по вине «Стороны-1» приведет к аварийному состоянию имущества «Стороны-1», «Сторона-1» должен восстановить его своими силами за счет собственных средств, или возместить «Стороне-2» причиненный ущерб, и убытки.

### **3. Плата по Договору и порядок расчетов.**

3.1. Плата по Договору составляет 28000 (Двадцать восемь тысяч) рублей, в том числе НДС (18%) – 4271,19 (Четыре тысячи двести семьдесят один) рубль 19 копеек. (далее – «Плата по Договору»).

3.2. Расчеты за предоставленный комплекс ресурсов производятся ежемесячно, с момента подписания Сторонами Акта приема-передачи комплекса ресурсов, путем перечисления денежных средств на расчетный счет Общества, до 10 (десятого) числа расчетного месяца, на основании счета, счет-фактуры и Акта оказанных услуг предоставленного Обществом.

Обязательство по внесению Платы по Договору считается исполненным в дату списания соответствующей денежной суммы с расчетного счета «Стороны-1».

При просрочке платежей по настоящему Договору Сторона, просрочившая платеж, по требованию другой Стороны выплачивает ей неустойку (пени) в размере 0,02 % от просроченной суммы за каждый день просрочки, но не более 10 % (Десяти процентов) от суммы просроченного платежа.

В размер платы не входит стоимость потребленных технологическим оборудованием «Стороны-1» энергетических ресурсов. Стоимость электроэнергии, потребляемой оборудованием «Стороной-1», оплачивается «Стороной-1» отдельно, в соответствии с договором, заключенным с энергоснабжающей (энергосбытовой) организацией, на основании показаний приборов учета.

### **4. Ответственность Сторон.**

4.1. За невыполнение или ненадлежащее выполнение своих обязательств, Стороны несут ответственность, предусмотренную действующим законодательством РФ и настоящим договором.

4.2. Каждая из Сторон в отношении настоящего Договора обязуется соблюдать строгую конфиденциальность полученной финансовой и коммерческой информации, которую другая Сторона объявит конфиденциальной. Передача конфиденциальной информации третьим лицам, опубликование или иное разглашение такой информации может осуществляться только с письменного согласия другой стороны.

### **5. Срок действия и порядок расторжения Договора.**

5.1. Договор вступает в силу с момента его подписания Сторонами и распространяет свое действие на отношения сторон, возникшие с 01.07.2013 г. и действует в течение

одиннадцати месяцев (далее – «Срок действия»).

5.2. Если ни одна из Сторон за три месяца до истечения Срока действия Договора не уведомила в письменной форме другую Сторону о прекращении Договора истечением Срока его действия, то Договор считается пролонгированным (перезаключенным) на такой же срок на тех же условиях.

5.3. Заказчик, надлежащим образом исполнивший свои обязанности по Договору, по истечении Срока действия Договора имеет преимущественное перед другими лицами право на заключение договора на новый срок.

5.4. Настоящий Договор может быть досрочно расторгнут по соглашению Сторон, а также по требованию одной из Сторон в порядке и по основаниям, предусмотренным законодательством Российской Федерации (ст. 782 ГК РФ). В случае досрочного расторжения настоящего Договора Сторона, инициирующая досрочное расторжение Договора, обязана уведомить об этом другую Сторону не позднее, чем за три месяца.

## **6. Форс-мажор.**

6.1. Каждая из Сторон освобождается от ответственности за частичное или полное неисполнение обязательств по настоящему Договору, если докажет, что такое неисполнение явилось следствием обстоятельств непреодолимой силы (форс-мажорных обстоятельств), то есть чрезвычайных и непредотвратимых при данных условиях обстоятельств, таких как пожар, наводнение или иное стихийное бедствие, а также издание акта государственного органа, которые Сторона не могла ни предвидеть, ни предотвратить, ни принять эти обстоятельства в расчет при заключении настоящего Договора.

6.2. Освобождение от ответственности действует лишь в период, в течение которого существуют данные обстоятельства и их последствия.

6.3. При наступлении и прекращении вышеуказанных обстоятельств Сторона должна известить об этом в письменной форме другую Сторону в течение 3 (трех) дней с даты соответственно их наступления и прекращения. Извещение должно содержать данные о характере обстоятельств и их влиянии на исполнение Стороной своих обязанностей по договору, а также предполагаемый срок их исполнения.

6.4. В случаях, предусмотренных выше, срок исполнения Сторонами их обязательств по Договору приостанавливается соразмерно времени, в течение которого действуют такие обстоятельства и их последствия.

6.5. Со дня прекращения обстоятельства, послужившего основанием для приостановления срока исполнения обязательства, течение срока продолжается. Оставшаяся часть срока удлинится соразмерно времени приостановления.

6.6. В случае если такие обстоятельства продолжают действовать более 30 дней, каждая из Сторон имеет право расторгнуть Договор без возмещения убытков другой Стороне.

## **7. Прочие условия.**

7.1. Условия настоящего Договора могут изменяться и дополняться только по взаимному Соглашению, подписанному обеими Сторонами.

7.2. В случаях, не урегулированных настоящим Договором, Стороны руководствуются законодательством Российской Федерации.

7.3. Споры Сторон по настоящему Договору или в связи с ним разрешаются Сторонами путем переговоров, а при не достижении согласия в течение 30 (Тридцати) календарных дней подлежат передаче на рассмотрение в Арбитражный суд Тульской области.

7.4. Настоящий Договор составлен в 3-х (трех) экземплярах равной юридической силы, по одному экземпляру для каждой из Сторон.

7.5. В случае, если в рамках настоящего Договора в целях его исполнения одна Сторона передает другой Стороне персональные данные сотрудников, то передающая Сторона гарантирует наличие согласия сотрудника на такую передачу и обработку персональных данных другой Стороной, а принимающая Сторона гарантирует обработку, конфиденциальность и защиту персональных данных в соответствии с требованиями ФЗ «О персональных данных».

7.6 «Сторона-2» и «Общество» подтверждают, что по состоянию на дату заключения настоящего договора, никто из следующих лиц:

- «Сторона-2» и «Общество» и/или выгодоприобретатели, посредники или представители в данной сделке со стороны «Стороны-2» и «Общества»,

- лица, занимающие должности в органах управления «Сторона-2» и «Общества» и/или в органах управления управляющей организации «Стороны-2» и «Общества» и/или в органах управления выгодоприобретателей, посредников или представителей в сделке со стороны «Стороны-2» и «Общества»,

- акционеры/участники, владеющие совместно с аффилированными лицами 20 и более процентами акций (долей, паев) «Стороны-2» и «Общества», выгодоприобретателя, посредника или представителя в данной сделке со стороны «Стороны-2» и «Общества»,

с учетом информации, указанной на странице в сети Интернет, используемой ОАО «МегаФон» для раскрытия информации: <http://www.e-disclosure.ru/portal/company.aspx?id=219>,

не является членом Совета директоров ОАО «МегаФон», Генеральным директором ОАО «МегаФон», членом коллегиального исполнительного органа ОАО «МегаФон» и/или акционером ОАО «МегаФон», владеющим совместно с его аффилированными лицами 20 и более процентов голосующих акций ОАО «МегаФон», и/или лицом, имеющим право давать ОАО «МегаФон» обязательные для него указания, и/или их аффилированным лицом.

7.7. При исполнении своих обязательств по Договору, «Сторона-2» и «Общество» обязуется соблюдать требования применимого антикоррупционного законодательства и не предпринимать никаких действий, которые могут нарушить нормы применимого антикоррупционного законодательства, в том числе, гарантирует, что он и его аффилированные лица, работники или посредники:

- не выплачивают, не предлагают выплатить и не разрешают выплату каких-либо денежных средств или ценностей, прямо или косвенно, любым лицам, для оказания влияния на действия или решения этих лиц с целью получить какие-либо неправомерные преимущества или реализовать иные неправомерные цели;

- не осуществляют действия, квалифицируемые применимым для целей Договора законодательством, как дача/получение взятки или коммерческий подкуп каких-либо физических или юридических лиц, включая, но, не ограничиваясь, коммерческих организаций и их представителей, органов власти и самоуправления, государственных и муниципальных служащих.

7.8. В случае возникновения у «Стороны-2» и «Общества» подозрений, что произошло или может произойти нарушение каких-либо положений настоящей Статьи, «Сторона-2» и «Общество» обязуется немедленно направить ОАО «МегаФон» письменное уведомление о нарушении. В письменном уведомлении «Сторона-2» и «Общество» обязаны сослаться на факты или предоставить материалы, достоверно подтверждающие или дающие основание предполагать, что произошло или может произойти нарушение каких-либо положений настоящей Статьи. Стороны пришли к соглашению гарантировать конфиденциальность лицам, сообщаящим о фактах нарушений и коррупции, с учётом требований законодательства.

7.9. «Сторона-2» и «Общество» обязаны по требованию ОАО «МегаФон» раскрыть информацию о конечных бенефициарах в течение 10 (десяти) рабочих дней с момента получения такого запроса.

7.10. В случае нарушения «Стороны-2» и «Общества» обязательств, предусмотренных настоящей статьёй, ОАО «МегаФон» имеет право в любой срок в одностороннем внесудебном порядке отказаться от исполнения настоящего Договора полностью или в части, направив письменное уведомление о расторжении или изменении Договора. ОАО «МегаФон» вправе требовать возмещения убытков в полном объёме, возникших в результате такого расторжения или изменения Договора.

7.11. Заключая настоящий Договор, «Сторона-2» и «Общество» подтверждает свою готовность соблюдать требования Политики противодействия взяточничеству и коррупции ОАО «МегаФон», размещённой на официальном сайте ОАО «МегаФон» по адресу [www.megafon.ru](http://www.megafon.ru).

7.12. В случае изменения банковских реквизитов и/или адресов Стороны обязаны в разумный срок уведомить о таком изменении другую Сторону. Исполнение обязательств по оплате и/или направлении писем (актов, уведомлений, документов иной корреспонденции) по старым банковским реквизитам и/или адресам признается надлежащим исполнением Договора до получения Стороной уведомления от другой Стороны об изменении банковских реквизитов и/или адресов.

7.13. На дату подписания сторонами Договора его неотъемлемой частью являются следующие приложения:

Приложение №1 - План размещения Оборудования.

Приложение № 2 - Акт доступа (форма).

Приложение № 3 – Копия договора с энергоснабжающей организацией.

#### 8. Юридические адреса, банковские реквизиты и подписи Сторон:

##### «Сторона-1»:

ОАО «МегаФон»

Место нахождения: 115035

Москва, Кадашевская  
набережная, д.30

Почтовый адрес: 300045,  
г. Тула, ул. Михеева, д. 15.

Телефон: 8 (4872) 790-502,  
факс: 8 (4872) 790-530

ИНН 7812014560

КПП 526202001

БИК 047003608

Р/С 40702810966060070404

К/С 30101810300000000608

Тульское ОСБ №8604 г. Тула  
в ГРКЦ ГУ Банка России по  
Тульской области

##### «Сторона-2»:

Председатель Совета  
многоквартирного дома,  
расположенного по адресу:  
г. Тула, пос. Косая Гора, ул.  
Генерала Горшкова, д. 12, кв.  
17.

##### «Общество»:

Общество с ограниченной  
ответственностью «Тульское  
жилищное хозяйство»

(ООО «Тулжилхоз»)

300910, РФ, г. Тула, пос. 2-й  
Западный, ул. Грибоедова, д.  
6а, оф. 2.

ИНН 7107543500 КПП

710701001

ОГРН 1137154017934

ОКПО 24673293

р/с 40702810500000022897 в КБ

«Первый Экспресс» (ОАО) г.

Тула

БИК 047003779

к/с 30101810200000000779

Директор ТРО ЦФ  
ОАО «МегаФон»



Председатель Совета  
многоквартирного дома

/ Р.С. Копылова/

М.П.

Генеральный директор  
ООО «Тулжилхоз»



**Схема размещения Оборудования на Объекте**  
Адрес Объекта: Тульская область, город Тула, пос. Косая Гора, ул. Г. Горшкова, д. 12

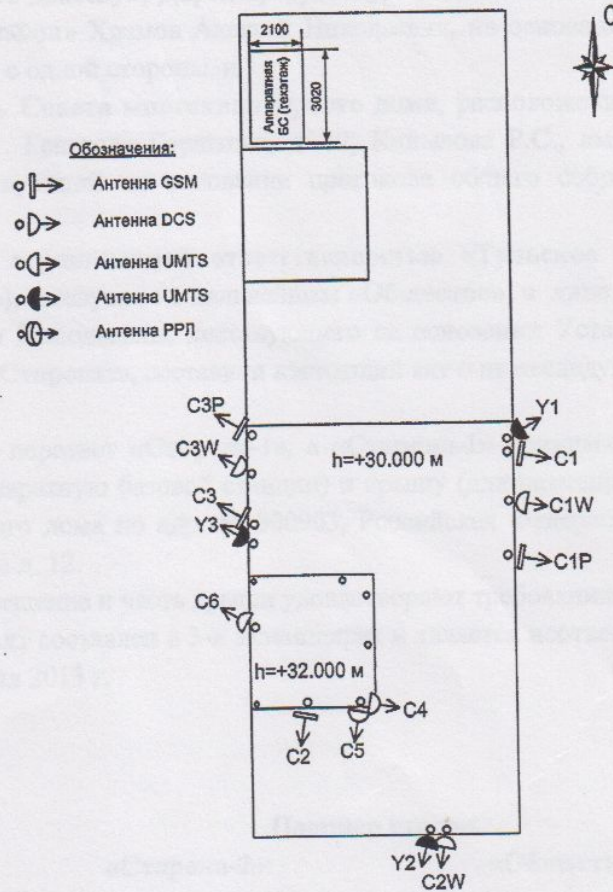

Подписи сторон.

«Сторона-1»:

«Сторона-2»:

«Общество»:

Директор ТРО ЦФ  
ОАО «МегаФон»

Председатель Совета  
многоквартирного дома

Генеральный директор  
ООО «Тулжилхоз»



*[Signature]*  
/ Р.С. Копылова/  
М.П.

*[Signature]*  
Ю.Н. Никифорова/  
М.П.

**Акт передачи**  
к Договору № 24/13 от «01» июля 2013 г.

**Открытое акционерное общество «МегаФон»**, именуемое в дальнейшем «**Сторона-1**», от имени которого действует Директор Тульского регионального отделения Центрального филиала ОАО «МегаФон» Храмов Алексей Николаевич, на основании доверенности № ЗД-1401 от 09.04.2013г., с одной стороны, и

**Председатель Совета многоквартирного дома**, расположенного по адресу: г. Тула, пос. Косая Гора, ул. Генерала Горшкова, д. 12, Копылова Р.С., именуемый в дальнейшем «**Сторона-2**», действующий на основании протокола общего собрания собственников от 01.07.2013г., и

**Общество с ограниченной ответственностью «Тульское жилищное хозяйство» (ООО «Тулжилхоз»)**, именуемое в дальнейшем «**Общество**», в лице генерального директора Никифоровой Юлии Николаевны, действующего на основании Устава, с другой стороны, а вместе именуемые «**Стороны**», составили настоящий акт о нижеследующем:

«**Сторона-2**» передает «**Стороне-1**», а «**Сторона-1**» принимает по настоящему Акту помещение (под аппаратную базовой станции) и крышу (для размещения антенно-фидерного оборудования) жилого дома по адресу: 300903, Российская Федерация, г. Тула, пос. Косая Гора ул. Г. Горшкова д. 12.

Нежилое помещение и часть крыши удовлетворяют требованиям «**Стороны-1**».

Настоящий Акт составлен в 3-х экземплярах и является неотъемлемой частью договора № 24/13 от «01» июля 2013 г.

**Подписи сторон.**

«Сторона-1»:

«Сторона-2»:

«Общество»:

Директор ТРО ЦФ  
ОАО «МегаФон»

Председатель Совета  
многоквартирного дома

Генеральный директор  
ООО «Тулжилхоз»



/ Р.С. Копылова/  
М.П.

/Ю.Н. Никифорова/  
М.П.

